

SOEMA NO-TOUCH



L'ultima soluzione nell'ambito igiene **NO-TOUCH** di Soema è rappresentata dal distributore di sanificante **C624**, che può essere completato dalla colonna di supporto **HYGIENIC TOWER**. Il funzionamento a **batteria** o **trasformatore** e l'adattabilità a qualsunque sanificante o detergente, lo rendono uno strumento di facile applicazione e adatto a qualsiasi ambiente: può essere applicato **ovunque** serva garanzia di **IGIENE**.

NO-TOUCH SYSTEM

SOEMA[®]
Handcrafted Technology

Handcrafted in Italy

MISSIONE IGIENE

Soema quotidianamente impiega le sue risorse nella ricerca di soluzioni adatte a garantire sempre i massimi livelli di igiene.



Resta informato!

T: +39 071.750 6061

E: sales@soema.it

A: Via Paolo Soprani, 36

Recanati 62019 MC, Italia

<http://www.soema.it/>



06.20

SOEMA 2020



**NO TOUCH
SYSTEM**

C624 DISPENSER



C624 è il nuovo dosatore elettronico a batteria o trasformatore, sviluppato da Soema.

La scozza può essere in **acciaio inox AISI304** o in **materiale plastico termoformato** al fine di poter essere **adeguata a qualunque contesto**.

La **pompa peristaltica** è compatibile con liquidi di varia densità e viscosità, fornita di un sistema anti-sgocciolamento che impedisce anche l'occlusione del beccuccio d'uscita in caso di inutilizzo prolungato.

Il sistema di adescamento è realizzato in materiale batteriostatico e il tubo di pescaggio è **lavabile e sanificabile**.

Il **C624** è compatibile con flacone (non fornito) di disinfettante o sapone da **0,25lt ad 1lt**. Il dosatore è facilmente ispezionabile e manutenibile.

-  **x4 type C 1,5V**
-  **12 Vac**
-  **Ø95mm Max**



SOEMA®
Handcrafted Technology

HYGIENIC TOWER

Il **C624** può essere corredato dal supporto (**HYGIENIC TOWER**) che ne consente il **libero posizionamento**.

Il Sistema **Hygienic Tower** è pratico e pronto all'uso, posizionabile in qualsiasi ambiente in cui la disinfezione delle mani è elemento imprescindibile a garanzia della salute.

La colonnina (Tower) è realizzata in **HPL compatto** da 14mm di spessore; ha bordi smussati ed angoli arrotondati.

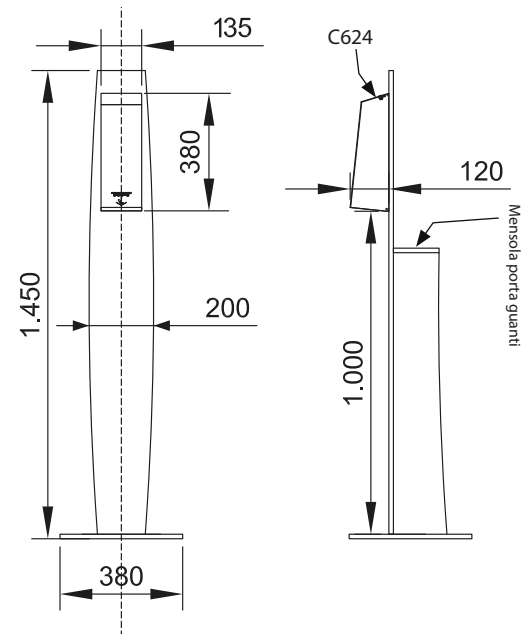
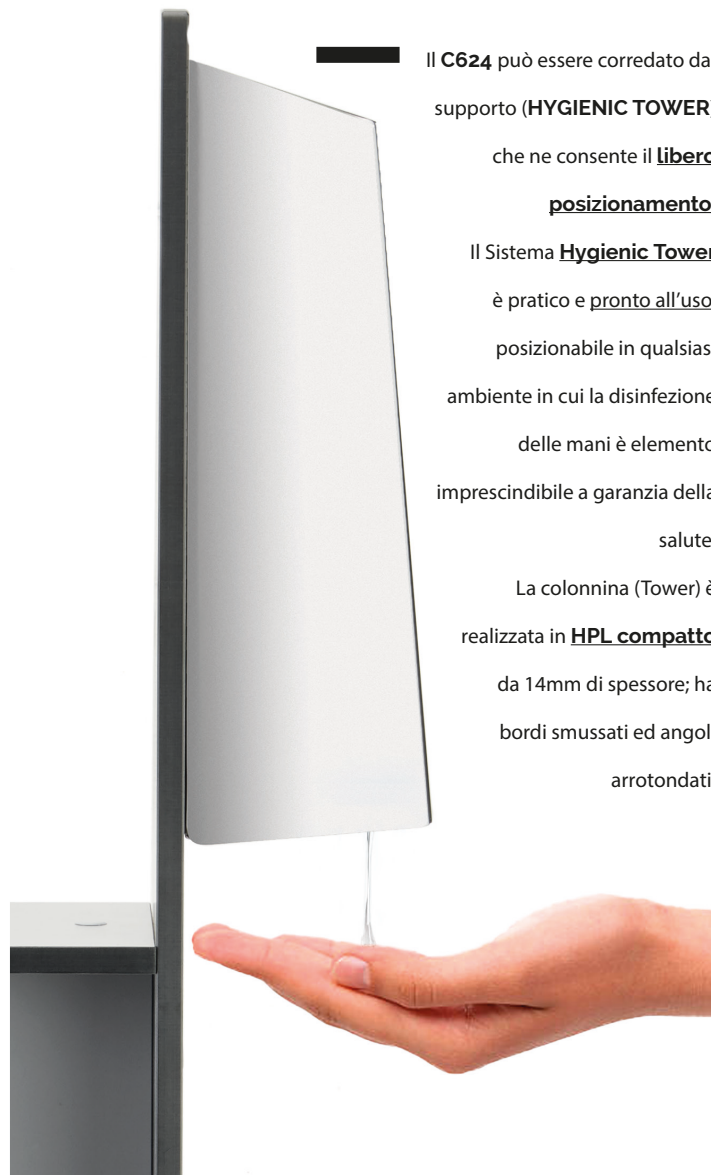

L'aspetto gradevole e la mensola porta guanti con viti antivandaliche, ne fanno una soluzione **discreta e di facile utilizzo**.



HYGIENIC TOWER