

LAVAMANI

C611



La SOEMA ha realizzato una linea di lavamani elettronici facendo costante riferimento a quanto riportato dal Dipartimento di Igiene del Lavoro nelle "linee guida per la definizione degli standard di sicurezza e di igiene ambientale nei reparti operatori" ed a quanto impongono la Legge 193/07 (ex 155/97), riguardante l'Analisi di Pericolo del Punto Critico di Controllo (HACCP) per i locali dell'industria agro-alimentare, e la Legge 626/94, riguardante le misure per la tutela della salute e per la sicurezza dei lavoratori durante il lavoro.

I lavamani sono completamente in acciaio inox; sono composti da una vasca e una spalletta realizzate in unico monoblocco in modo da avere superfici continue non interrotte e sono prive di angoli vivi. La parte superiore della spalletta è inclinata di 30° al fine di evitare il deposito dello sporco. La parte esterna dei lavamani viene pallinata; la pallinatura è uno speciale trattamento che uniforma ed indurisce la superficie esterna del materiale e crea un ambiente più agevole da sanificare.

Nella spalletta possono essere inglobati:

- rubinetti elettronici con o senza dispositivo di anti-allagamento
 - dosatori di sapone o disinfettante funzionanti con pompa peristaltica, antigocciolamento e con dose regolabile elettronicamente
 - miscelatori termostatici con pulsante di sicurezza (da premere per superare i 38°)
 - sterilizzatori di coltelli con resistenza riscaldante esterna alla vasca
- Le parti idrauliche, in ottone massiccio, sono perfettamente lisce nelle zone in cui entrano in contatto con l'acqua, al fine di minimizzare il rischio creazione di biofilm e quindi di proliferazione batterica.

I lavamani sono pensili e basculanti per garantire facilità di manutenzione, ispezionabilità e eventuale disinfezione delle zone interne.

INFORMAZIONI TECNICHE:

Tempi di funzionamento:

Apertura rubinetto :

Immediata alla lettura delle mani.

Apertura dosatore di sapone:

Immediata alla lettura delle mani.

Chiusura rubinetto:

1" dopo tolte le mani o dopo 60" di funzionamento continuo (Sistema Anti-allagamento).

Chiusura dosatore di sapone:

Regolabile da 1" a 3".

Dati Tecnici:

Pressione di utilizzo :

1 - 10 bar

Alimentazione :

Trasformatore 220/18Vca 10VA Classe II IP40

Portata a 3 bar :

8 l/min

LAVAMANI

C608RT

Lavamano con vasca rettangolare e pannellatura sotto vasca, con rubinetto elettronico per acqua fredda o premiscelata.

Lavamano in acciaio inox AISI304 pensile e basculante (per ispezione, manutenzione e disinfezione delle zone interne), con vasca ad angoli arrotondati e senza troppo pieno; dimensioni 400x715x485mm. Vasca, spalletta e pannellatura realizzate in unico blocco in modo da avere superfici continue non interrotte e prive di angoli vivi. Parte superiore della spalletta inclinata di 30°. Finitura in micropallinato. Parte idraulica del rubinetto in ottone massiccio e canna di erogazione cromata prodotta da ottone pieno diametro 24mm con superfici interne perfettamente lisce (per ridurre i rischi di proliferazione batterica). Lunghezza totale canna 150mm. La spalletta contiene l'elettrovalvola con filtro e regolatore di portata automatico da 8 l/min, il circuito elettronico ad infrarossi con dispositivo anti-allagamento incorporato. A corredo un trasformatore di sicurezza 220/18Vca, un rubinetto d'arresto in ottone con valvola di non ritorno e filtro inox ispezionabile, un flessibile di collegamento inox ed un sifone con tubo di scarico. Certificato CE.

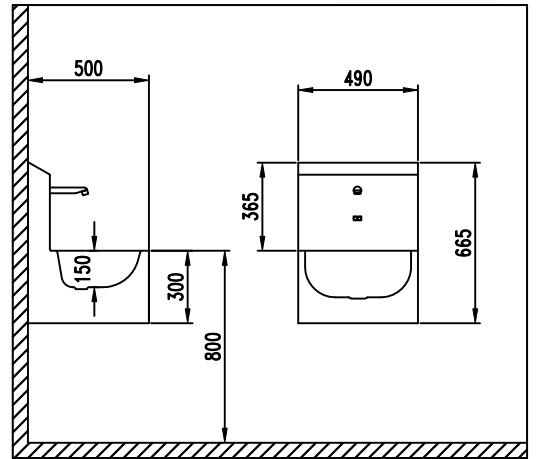

C608SRT

Lavamano con vasca rettangolare e pannellatura sotto vasca, con rubinetto per acqua fredda o premiscelata e dosatore di sapone elettronici. Lavamano in acciaio inox AISI304 pensile e basculante (per ispezione, manutenzione e disinfezione delle zone interne), con vasca ad angoli arrotondati e senza troppo pieno; dimensioni 400x715x485mm. Vasca, spalletta e pannellatura realizzate in unico blocco in modo da avere superfici continue non interrotte e prive di angoli vivi. Parte superiore della spalletta inclinata di 30°. Finitura in micropallinato. Parte idraulica del rubinetto in ottone massiccio e canna di erogazione cromata prodotta da ottone pieno diametro 24mm con superfici interne perfettamente lisce (per ridurre i rischi di proliferazione batterica). Lunghezza totale canna 150mm. Canna del sapone in ottone cromato diametro 24; lunghezza 75mm. La spalletta contiene l'elettrovalvola con filtro e regolatore di portata automatico da 8 l/min, il circuito elettronico ad infrarossi con dispositivo anti-allagamento incorporato. Inoltre contiene il dosatore di sapone composto da un serbatoio da 1 litro in polietilene stampato in unico blocco e completo di sonde di vuoto/pieno, pompa di tipo peristaltico autoadescante con dose regolabile elettronicamente adatta per saponi o disinfettanti di varia densità, un circuito elettronico ad infrarossi con incorporato sistema antigocciolamento e due led colorati per l'indicazione dello stato di riempimento del serbatoio. A corredo uno speciale imbuto per la ricarica del sapone con inserita di lato una calamita (che permette la ricarica veloce della pompa se avvicinata alle fotocellule), un trasformatore di sicurezza 220/18Vca, un rubinetto d'arresto in ottone con valvola di non ritorno e filtro inox ispezionabile, un flessibile di collegamento inox ed un sifone con tubo di scarico. Certificato CE.

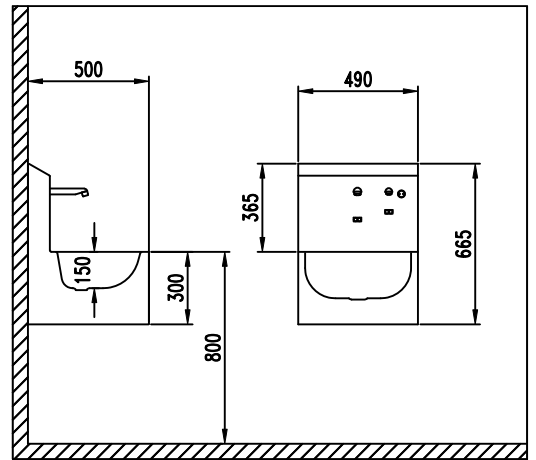

C608MXSRT

Lavamano con vasca rettangolare e pannellatura sotto vasca, con rubinetto e dosatore di sapone elettronici e con miscelatore termostatico. Lavamano in acciaio inox AISI304 pensile e basculante (per ispezione, manutenzione e disinfezione delle zone interne), con vasca ad angoli arrotondati e senza troppo pieno; dimensioni 400x715x485mm. Vasca, spalletta e pannellatura realizzate in unico blocco in modo da avere superfici continue non interrotte e prive di angoli vivi. Parte superiore della spalletta inclinata di 30°. Finitura in micropallinato. Parte idraulica del rubinetto in ottone massiccio e canna di erogazione cromata prodotta da ottone pieno diametro 24mm con superfici interne perfettamente lisce (per ridurre i rischi di proliferazione batterica). Lunghezza totale canna 150mm. Canna del sapone in ottone cromato diametro 24; lunghezza 75mm. La spalletta contiene l'elettrovalvola con filtro e regolatore di portata automatico da 8 l/min, il miscelatore termostatico con pulsante di sicurezza (da premere per superare i 38°), il circuito elettronico ad infrarossi con dispositivo anti-allagamento incorporato. Inoltre contiene il dosatore di sapone composto da un serbatoio da 1 litro in polietilene stampato in unico blocco e completo di sonde di vuoto/pieno, pompa di tipo peristaltico autoadescante con dose regolabile elettronicamente adatta per saponi o disinfettanti di varia densità, un circuito elettronico ad infrarossi con incorporato sistema antigocciolamento e due led colorati per l'indicazione dello stato di riempimento del serbatoio. A corredo uno speciale imbuto per la ricarica del sapone con inserita di lato una calamita (che permette la ricarica veloce della pompa se avvicinata alle fotocellule), un trasformatore di sicurezza 220/18Vca, due rubinetti d'arresto in ottone con valvola di non ritorno e filtro inox ispezionabile, due flessibili inox di collegamento ed un sifone con tubo di scarico. Certificato CE.

